

# BUNGALOW 20 PIEDS

Électricité . Neuf . Double vitrage

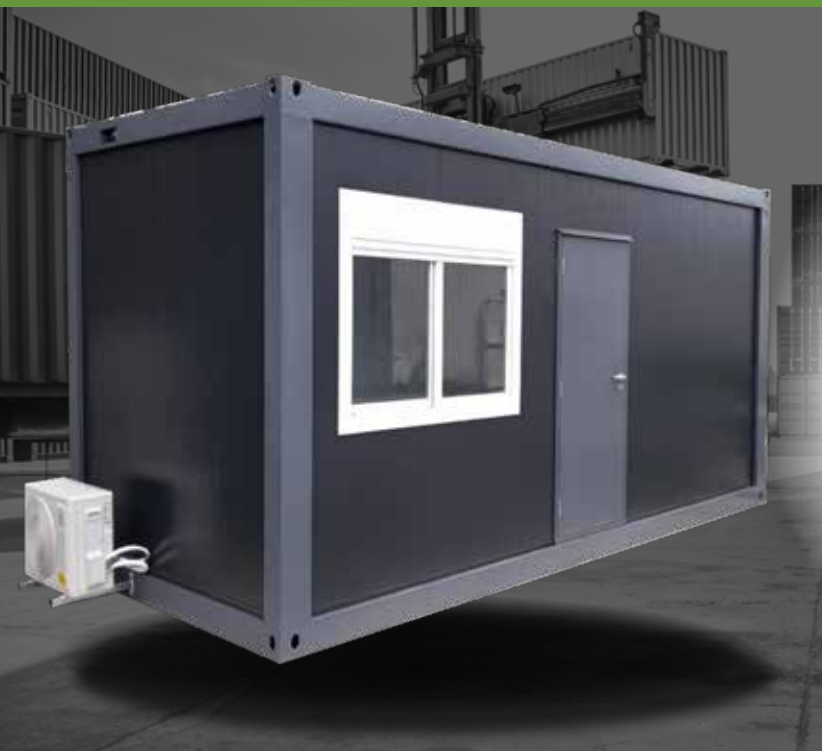

## Pourquoi ce bungalow ?

- ✓ 1 fenêtre coulissante et une porte en acier coupe feu
- ✓ Isolation par laine de roche (plancher et murs)
- ✓ Tableau électrique + 2 prises + 2 éclairages

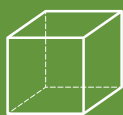

Volume : 33 m<sup>3</sup>



Surface : 15 m<sup>2</sup>



Poids à vide : 1 900 Kg



Hauteur sous plafond : 2,50 m

	Dimensions Extérieures	Dimensions Intérieures
Longueur	6 m	5,82 m
Largeur	2,44 m	2,26 m
Hauteur	2,8 m	2,52 m



Le bungalow 20 pieds est une solution pratique et confortable pour créer rapidement un espace fonctionnel. Facile à installer, il peut servir de bureau, de vestiaire, de salle de repos ou de base vie sur un chantier. Robuste et modulable, il s'adapte à de nombreux usages professionnels ou temporaires. Économique et durable, le bungalow 20 pieds est une réponse efficace aux besoins d'espaces clés en main.



Base de vie de chantier



Extension



Sanitaire



Bureau



Vestiaire



Combiner les modules



[contact@ecobox34.fr](mailto:contact@ecobox34.fr)

[www.ecobox34.fr](http://www.ecobox34.fr)

07 82 22 71 21

2483 Rue de Bionne,  
34070 Montpellier

# BUNGALOW 20 PIEDS

## Électricité . Neuf . Double vitrage

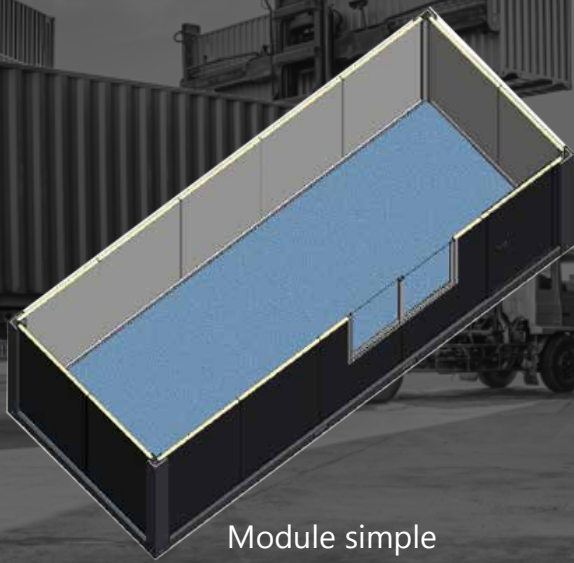

Module simple

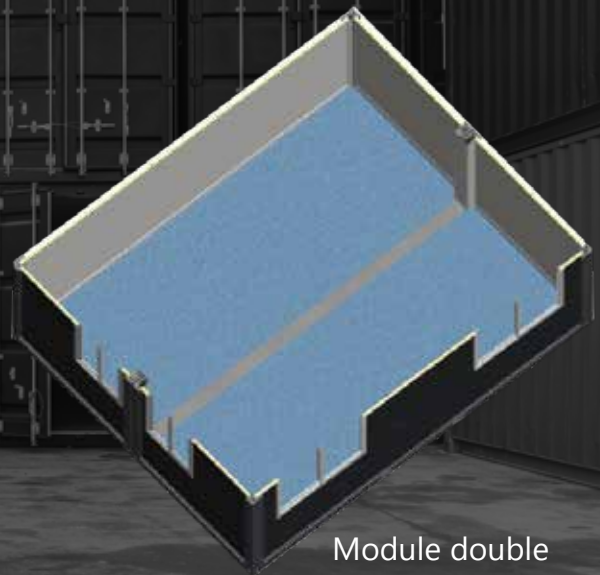

Module double

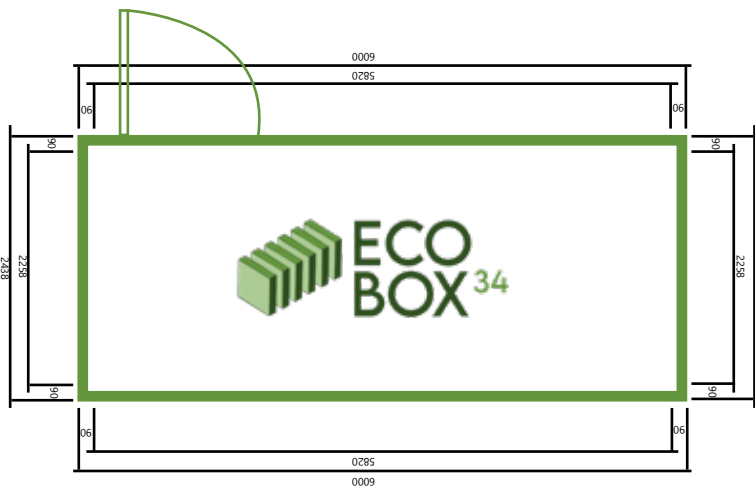

### S'adapte à vos besoins

Nous concevons des structures modulaires sur mesure qui s'ajustent à vos besoins :

- Isolation renforcée,
- Climatisation,
- Agencement intérieur (cloisonnement personnalisable),
- Equipements techniques spécifiques (branchements supplémentaires),
- Modules combinable (simple, double, triple, etc...) et superposable.

Votre structure est livrée prête à l'emploi !

### Menuiseries extérieures

- 1 grande fenêtre coulissante PVC de 1,6 m x 2 m (double vitrage et volet roulant)
- 1 porte acier coupe feu + serrure

### Installation électrique

- 1 Tableau 1 rangée 220 V / 50 Hz
- 2 Luminaires étanches 36 W
- 2 prises de service 16A+ T
- 1 interrupteur

### Propre à notre offre

- Circuit électrique non apparent
- Plancher en bois ciment ( imputrescible et incombustible)
- Hauteur sous plafond : 2,50 m
- Toiture (breveté) en 1 seule pièce PU 60 mm intégrée (élimine les problèmes d'infiltrations)
- Isolation en laine de roche : plancher 100 mm et mur 50 mm (excellent acoustique et résistant au feu)
- Panneaux intérieurs RAL 9003 (blanc et lisse)
- 1 structure complète en acier 3 mm



[contact@ecobox34.fr](mailto:contact@ecobox34.fr)

[www.ecobox34.fr](http://www.ecobox34.fr)

07 82 22 71 21

2483 Rue de Bionne,  
34070 Montpellier